

Nástěnná deska Walraven RapidRail®

(G1506)

základová patka pro připojení upevňovacích lišt

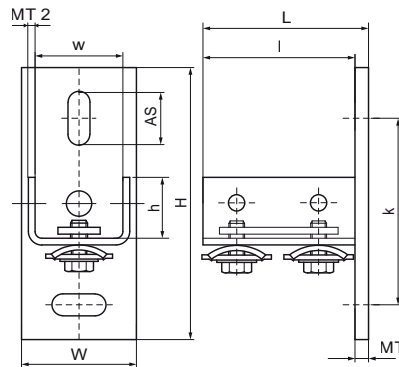
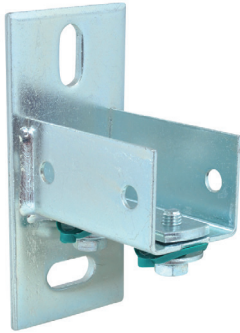

Vlastnosti & výhody



Číslo produktu	Pro typ kolejniče	Celková výška	Celková šířka	Celková délka	Šířka	Výška	Délka	Vzdálenost od srdce k srdci	Kotvicí štěrбина	Upevňovací otvor	Tloušťka materiálu	Tloušťka materiálu 2
<i>Písmenné označení</i>		<i>H</i>	<i>W</i>	<i>L</i>	<i>w</i>	<i>h</i>	<i>l</i>	<i>k</i>	<i>AS</i>	<i>FH</i>	<i>MT</i>	<i>MT 2</i>
<i>Jednotka</i>		<i>mm</i>	<i>mm</i>	<i>mm</i>	<i>mm</i>	<i>mm</i>	<i>mm</i>	<i>mm</i>	<i>mm</i>	<i>mm</i>	<i>mm</i>	<i>mm</i>
6613235	38x40	133	60	80	45	40	75	93	25x11	9	5,00	2