

Walraven RapidStrut® Rail Connector 90° G2 (BUP1000)

(H2804)

pro vytváření konstrukcí ze Strut

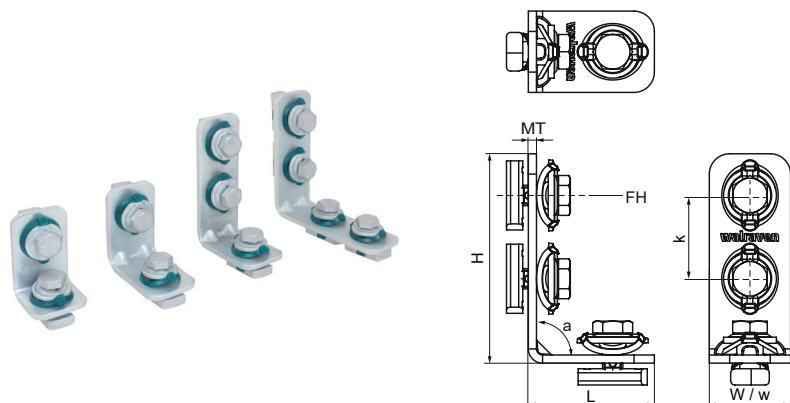

Vlastnosti & výhody

- spojka s předmontovanou BIS RapidStrut® Kluznou maticí či maticemi
- pro výrobu s Walraven RapidStrut® Rail
- připraveno k použití, rychlé a snadné upevnění, drží na daném místě před finálním dotažením
- 'Direct Twist' technologie pro rychlou a bezpečnou instalaci
- vizuální průvodce pro kontrolu pozice kluzné matice
- materiál: kovové části z oceli 1.0332; pružiny z POM (polyoxymethylen), zelená
- výrobek je součástí systému Walraven BIS UltraProtect® 1000
- vhodné pro vnitřní i vnější instalace
- testováno dle ISO 9227, test v solné mlze min. 1 000 hodin (max. 5% koroze)



Číslo produktu	Pro typ kolejnice	Úhel	Celková výška	Celková šířka	Celková délka	Tloušťka materiálu	Šířka	Upevňovací otvor	Vzdálenost od srdce k srdci	Krouticí moment pro instalaci	Maximální povolené zatížení Faz	Maximální povolené zatížení Fax
<i>Písmenné označení</i>		<i>a</i>	<i>H</i>	<i>W</i>	<i>L</i>	<i>MT</i>	<i>w</i>	<i>FH</i>	<i>k</i>	<i>T inst.</i>	<i>Fa,z</i>	<i>Fa,x</i>
<i>Jednotka</i>		°	mm	mm	mm	mm	mm	mm	mm	Nm	N	N
665885102	41x21, 41x41, 41x51, 41x62, 41x82	90	72.75	40	52.75	4.00	40	13.8	41	40	4,000	2,270
665885202	41x21, 41x41, 41x51, 41x62, 41x82	90	72.75	40	72.75	4.00	40	13.8	41	40	4,000	2,270
665885203	41x21, 41x41, 41x51, 41x62, 41x82	90	113.75	40	72.75	4.00	40	13.8	41	40	4,000	2,270
665885205	41x21, 41x41, 41x51, 41x62, 41x82	90	113.75	40	113.75	4.00	40	13.8	41	40	4,500	4,700