

Walraven RapidStrut® Rail T-Connector G2 (BUP1000)

(H28109)

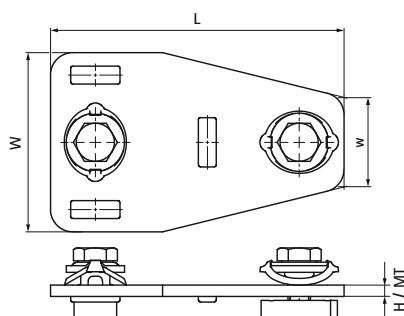

Vlastnosti & výhody

- spojka s předmontovanou BIS RapidStrut® Kluznou maticí či maticemi
- pro výrobu s Walraven RapidStrut® Rail
- připraveno k použití, rychlé a snadné upevnění, drží na daném místě před finálním dotažením
- 'Direct Twist' technologie pro rychlou a bezpečnou instalaci
- vizuální průvodce pro kontrolu pozice kluzné matice
- optimalizováno pro snadnou instalaci s elektrickým nářadím
- materiál: kovové části z oceli 1.0332; pružiny z POM (polyoxymethylen), zelená
- výrobek je součástí systému Walraven BIS UltraProtect® 1000
- vhodné pro vnitřní i vnější instalace
- testováno dle ISO 9227, test v solné mlze min. 1 000 hodin (max. 5% koroze)

Číslo produktu	Pro typ kolejniče	Celková výška	Celková šířka	Celková délka	Tloušťka materiálu	Šířka	Krouticí moment pro instalaci	Maximální povolené zatížení Faz	Maximální povolené zatížení Fax
<i>Písmenné označení</i>		<i>H</i>	<i>W</i>	<i>L</i>	<i>MT</i>	<i>w</i>	<i>T_{inst.}</i>	<i>F_{a,z}</i>	<i>F_{a,x}</i>
<i>Jednotka</i>		<i>mm</i>	<i>mm</i>	<i>mm</i>	<i>mm</i>	<i>mm</i>	<i>Nm</i>	<i>N</i>	<i>N</i>
665885213	41x21, 41x41, 41x51, 41x62, 41x82	31.4	80	131	5.00	40	40	4,000	2,270