

Walraven RapidRail® Verbinder 135° 2x2 (ev)

(G3510)

Für Walraven RapidRail® Schienenkonstruktionen

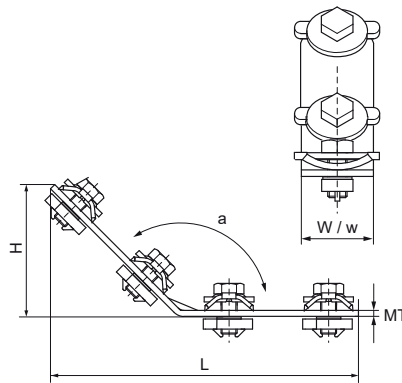
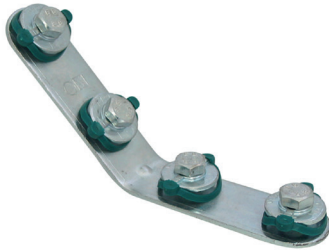

Besonderes & Eigenschaften

- Verbinder bereits vormontiert mit Walraven RapidRail®-Schiebemutter
- Zur Herstellung von Schienenkonstruktionen
- Geeignet für Schienen 27x18, 30x15, 30x20, 30x30, 30x45, 38x40
- Durch vormontierte Klemmfeder leicht einsetzbar und bis zur Endfixierung flexibel umpositionierbar
- Material: Metallteile aus Stahl 1.0332; Klemmfeder aus POM (Polyoxymethylen), grün
- Elektrolytisch verzinkt
- Detailinformationen zu unseren RAL-gütegesicherten Produkten können Sie der jeweiligen Produktbeschreibung (PDF) auf unserem Onlinekatalog entnehmen.



Produktnummer	Für Schientyp	Winkel	Gesamthöhe	Gesamtbreite	Gesamtlänge	Materialstärke	Breite	Befestigungsloch	Fixierschlitz	Lochabstand	Zulässige Last (Fa,z)	Zulässige Last (Fa,x)
<i>Kennzeichnung</i>		<i>a</i>	<i>H</i>	<i>W</i>	<i>L</i>	<i>MT</i>	<i>w</i>	<i>FH</i>	<i>FS</i>	<i>k</i>	<i>Fa,z</i>	<i>Fa,x</i>
<i>Einheit</i>		°	mm	mm	mm	mm	mm	mm	mm	mm	N	N
6584051	27x18, 30x15, 30x20, 30x30, 30x45, 38x40	135	79,6	30	156,5	3,00	30	8,2	12x4	50	1.562	1.109