

Walraven RapidRail® Schienenverbinder (ev)

(G3535)

Für Walraven RapidRail® Schienenkonstruktionen

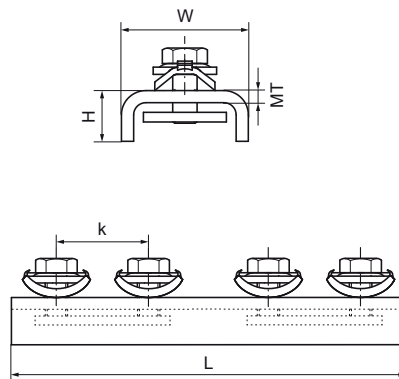
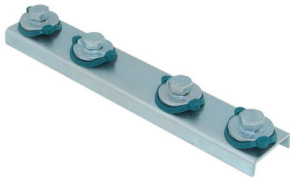

Besonderes & Eigenschaften

- Verbinder bereits vormontiert mit Walraven RapidRail®-Schiebemutter
- Zur Herstellung von Schienenkonstruktionen
- Geeignet für Schienen 27x18, 30x15, 30x20, 30x30, 30x45, 38x40
- Durch vormontierte Klemmfeder leicht einsetzbar und bis zur Endfixierung flexibel umpositionierbar
- Material: Metallteile aus Stahl 1.0332; Klemmfeder aus POM (Polyoxymethylen), grün
- Elektrolytisch verzinkt
- Detailinformationen zu unseren RAL-gütegesicherten Produkten können Sie der jeweiligen Produktbeschreibung (PDF) auf unserem Onlinekatalog entnehmen.



Produktnummer	Für Schientyp	Gesamthöhe	Gesamtbreite	Gesamtlänge	Materialstärke	Befestigungsloch	Lochabstand	Drehmoment für den Einbau	Zulässige Last (Fa,x)
<i>Kennzeichnung</i>		<i>H</i>	<i>W</i>	<i>L</i>	<i>MT</i>	<i>PH</i>	<i>k</i>	<i>T_{inst.}</i>	<i>Fa,x</i>
<i>Einheit</i>		<i>mm</i>	<i>mm</i>	<i>mm</i>	<i>mm</i>	<i>mm</i>	<i>mm</i>	<i>Nm</i>	<i>N</i>
6543001	27x18, 30x15, 30x20, 30x30, 38x40	22,5	34,5	200	2,00	8,5	50	15	1.547