

Walraven RapidStrut® Schienenverbinder T | X G2 (BUP)

(H28109)

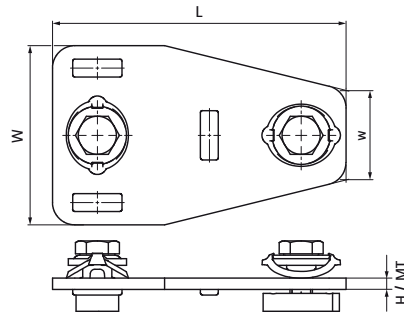

Besonderes & Eigenschaften

- Verbinder mit vormontierter Walraven RapidStrut® Schiebemutter(n)
- Zur Fertigung von Konstruktionen mit Strut-Schienen
- Durch vormontierte Klemmfeder leicht einsetzbar und bis zur Endfixierung flexibel umpositionierbar
- Einfache und sichere Montage durch Direct-Twist Technologie der vormontierten Schiebemuttern
- Sicherheits-PLUS: Verschlusskontrolle durch Montagemarkierung
- Montage-PLUS: Optimiert für Installationen mit Akkuschauber
- Material: Metallteile aus Stahl 1.0332; Klemmfeder aus POM (Polyoxymethylen), grün
- Das Produkt ist Teil des Walraven BIS UltraProtect® 1000 Systems
- Ein System für Installationen im Innen- und Außenbereich
- Besteht min. 1.000 Std. Salzsprühnebeltest nach DIN ISO 9227

Produktnummer	Für Schientyp	Gesamthöhe	Gesamtbreite	Gesamtlänge	Materialstärke	Breite	Drehmoment für den Einbau	Zulässige Last (Fa,z)	Zulässige Last (Fa,x)
<i>Kennzeichnung</i>		<i>H</i>	<i>W</i>	<i>L</i>	<i>MT</i>	<i>w</i>	<i>T_{inst.}</i>	<i>Fa,z</i>	<i>Fa,x</i>
<i>Einheit</i>		<i>mm</i>	<i>mm</i>	<i>mm</i>	<i>mm</i>	<i>mm</i>	<i>Nm</i>	<i>N</i>	<i>N</i>
665885213	41x21, 41x41, 41x51, 41x62, 41x82	31,4	80	131	5,00	40	40	4.000	2.270