

Walraven RapidStrut® Schienenverbinder 135° G2 (BUP)

(H2854)

Für Walraven RapidStrut® Schienenkonstruktionen

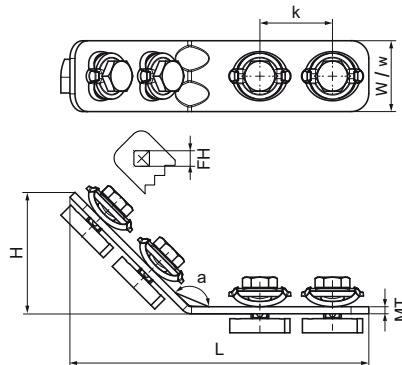

Besonderes & Eigenschaften

- Verbinder mit vormontierter Walraven RapidStrut® Schiebemutter(n)
- Zur Fertigung von Konstruktionen mit Strut-Schienen
- Durch vormontierte Klemmfeder leicht einsetzbar und bis zur Endfixierung flexibel umpositionierbar
- Einfache und sichere Montage durch Direct-Twist Technologie der vormontierten Schiebemuttern
- Sicherheits-PLUS: Verschlusskontrolle durch Montagemarkierung
- Montage-PLUS: Optimiert für Installationen mit Akkuschrauber
- Material: Metallteile aus Stahl 1.0332; Klemmfeder aus POM (Polyoxymethylen), grün
- Das Produkt ist Teil des Walraven BIS UltraProtect® 1000 Systems
- Ein System für Installationen im Innen- und Außenbereich
- Besteht min. 1.000 Std. Salzsprühnebeltest nach DIN ISO 9227



Produktnummer	Für Schientyp	Winkel	Gesamthöhe	Gesamtbreite	Gesamtlänge	Materialstärke	Breite	Befestigungsloch	Lochabstand
Kennzeichnung		α	H	W	L	MT	w	FH	k
Einheit		°	mm	mm	mm	mm	mm	mm	mm
665885235	41x21, 41x41, 41x51, 41x62, 41x82	135	83,4	40	173,6	4,00	40	13,8	41
665885330	41x21, 41x41, 41x51, 41x62, 41x82	135	50,3	40	139,8	4,00	40	13,8	41