

## Walraven W-LX-H Betonankerschraube (ev)

(L0355)

Verzinkte, hochleistungsfähige Betonankerschraube zur Befestigung in gerissenem und ungerissenem Beton.

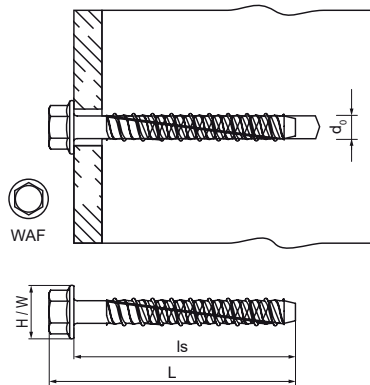

### Besonderes & Eigenschaften

- Sehr hohe Tragfähigkeit
- Drei verschiedene Setztiefen ermöglichen maximalen Installationskomfort und Flexibilität
- Geringe Rand- und Achsabstände
- Die speziell entwickelte Spitze und die Gewindegeometrie verhindern Beton-Absplitterungen
- Material: Stahl
- Elektrolytisch verzinkt
- Zugelassen für R30 - R120
- Zugelassen für seismische Anwendungen C1 und C2 (Ø 8/10/14)
- Erfüllen Anforderungen der VdS CE 4001:2014-04 (05) und VdS CEA 4001:2018-01 (06) zur Anwendung von Sprinklerinstallationen in Betonbauteilen
- Untergrundart: gerissener Beton, ungerissener Beton, vorgefertigte Spannbeton-Hohlkörperplatten
- Für Belastungen und weitere Informationen siehe die Produktdatenblätter und/oder die ETA-Berichte



Produktnummer	Schraubenlänge	Ankergröße	Schlüsselweite	Bohrlochdurchmesser	Gesamthöhe	Gesamtbreite	Gesamtlänge
Kennzeichnung	ls	WAF	d0	H	W	L	
Einheit	mm	mm	mm	mm	mm	mm	
62430304	40	6	10	6	14	14	47
62430306	60	6	10	6	14	14	67
62430308	75	6	10	6	14	14	82
62430406	60	8	13	8	18	18	68
62430408	75	8	13	8	18	18	83
62430410	100	8	13	8	18	18	108
62430412	120	8	13	8	18	18	128
62430507	65	10	15	10	22	22	74
62430509	90	10	15	10	22	22	99
62430510	100	10	15	10	22	22	109
62430608	75	12	16	12	27	27	87
62430610	100	12	16	12	27	27	112
62430713	135	14	19	14	32	32	148