

Walraven Puntal Articulado

(H1607)

reinforcement of rail fabrications

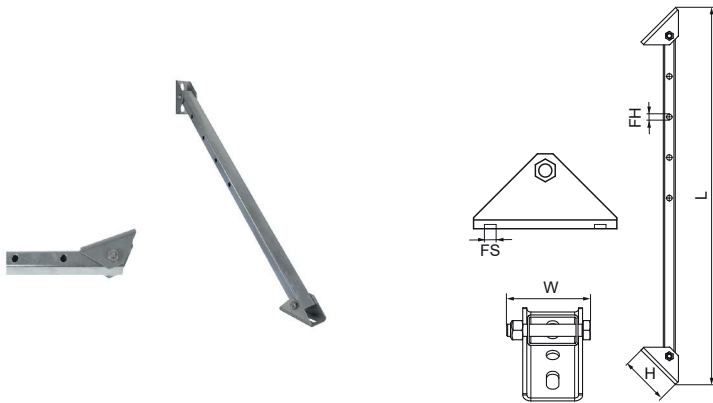

Características & ventajas

- flexible ángulo de apoyo
- también se usa para el refuerzo de construcciones de carril
- gracias a sus agujeros extras su longitud puede ser reducida hasta 100mm
- adecuado para carriles Walraven RapidStrut® y para carriles Maxx
- material: placa de acero 1.0242 (S250GD); perfil: acero 1.0038 (S235JR)
- placa en u: ZM310-MAC (pre-galvanizado); perfil: galvanizado en caliente 50-80 µm
- El valor de carga segura es la carga segura en dirección axial (tracción o compresión) que puede soportar el producto en su versión más larga (sin cortar) sin dañar los orificios de conexión ni pandear el carril.

Número de producto	Altura total	Anchura total	Longitud total	Orificio de fijación	Ranura de fijación	Ángulo	Carga máxima permitida Faz
<i>Carta de referencia</i>	<i>H</i>	<i>W</i>	<i>L</i>	<i>FH</i>	<i>FS</i>	<i>a</i>	<i>Fa,z</i>
<i>Unidad</i>	<i>mm</i>	<i>mm</i>	<i>mm</i>	<i>mm</i>	<i>mm</i>	<i>°</i>	<i>N</i>
6621083	120	83	929,3	13	25 x 12,2	90	7.500