

Walraven Maxx HF Hammerfix

(H20526)

para la fijación a carriles de carga pesada Maxx

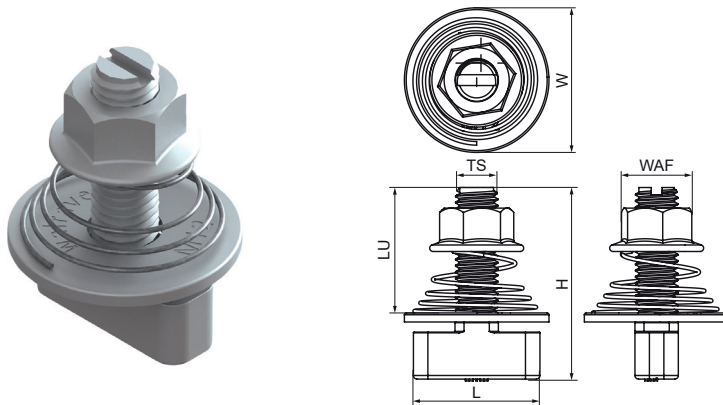

Características & ventajas

- conector con bloqueo de forma
- mantiene el montaje en su sitio antes del apriete final
- tornillo guía para una fácil instalación presionando y girando a 90°
- con marca visible en la parte superior para ver la posición del extremo del martillo
- con eje cuadrado para bloquear en el patrón de colisos del perfil al apretar
- material: acero, clase de resistencia 8.8; muelle de acero inoxidable (AISI 316)
- galvanizado en caliente

Número de producto	Para tipo de rail	Tamaño de la rosca	Longitud útil	Altura total	Anchura total	Longitud total	Tuerca de conexión Ancho de llave (WAF)	Momento de torsión para la instalación	Carga máxima permitida Faz
Carta de referencia		TS	LU	H	W	L	WAF _{cn}	T _{inst.}	F _{0,2}
Unidad			mm	mm	mm	mm	mm	Nm	N
65219214	80x80, 100x100, 100x120, 100x150	M12	35	55	40	40	19	75	14.500