

Walraven RapidStrut® Tuerca deslizante con muelle (hdg)

(H2426)

para conectar piezas de construcción al carril

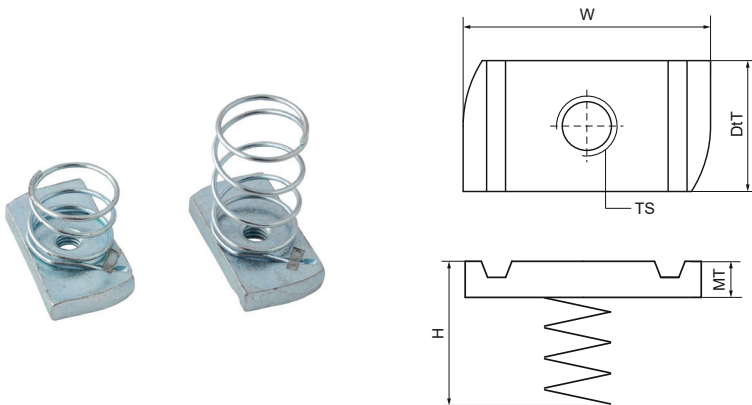

Características & ventajas

- material: tuerca soporte hecha de acero 1.0332; muelle hecho de acero muelle DIN17223 (clase A)
- galvanizado en caliente
- Los modelos M10 y superiores se someten a pruebas de seguridad contra incendios
- Valores probados en combinación con Walraven RapidStrut® Rail 41x41x2,5mm.
- Se pueden encontrar más detalles en la hoja de datos técnicos.

Número de producto	Para tipo de rail	Tamaño de la rosca	Material Grosor	Momento de torsión para la instalación	Carga máxima permitida Fax	Carga máxima permitida Faz	Altura total	Anchura total	Profundidad total
Carta de referencia		TS	MT	T inst.	Fa,x	Fa,z	H	W	DtT
Unidad			mm	Nm	N	N	mm	mm	mm
6518106	41x21	M6	5,00	7	950	2.660	18	34	19
6518110	41x21	M10	8,00	40	2.550	5.000	21	34	19
6518206	41x41	M6	5,00	7	950	2.660	38	34	19
6518208	41x41	M8	6,00	25	2.200	4.500	39	34	19
6518212	41x41	M12	10,00	50	2.950	5.000	42	34	19