

Walraven WTB1 Anclaje macho

(L0340)

Anclaje expansivo resistente a la corrosión de altas prestaciones para hormigón fisurado

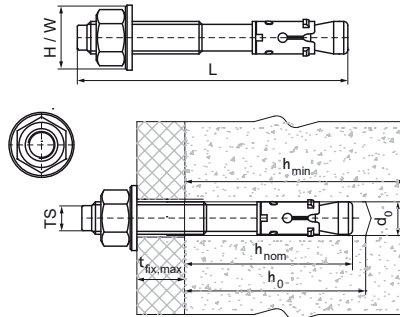
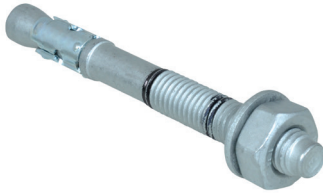

Características & ventajas

- Gran capacidad de carga
- Prefijación y fijación pasante
- Sus dos profundidades de incrustación aportan flexibilidad de instalación
- Con recubrimiento de zinc lamelar para una mayor resistencia a la corrosión
- Material: acero
- Acero galvanizado con recubrimiento de zinc
- Homologación ETA Opción 1 para hormigón fisurado y no fisurado
- Resistencia al fuego clase R30-R120 para el diseño de anclajes expuestos al fuego
- Tipo de sustrato: hormigón fisurado, hormigón no fisurado, piedra
- para cargas y más información, consulte la ficha técnica del producto y/o el informe ETA



Número de producto	Tamaño de la rosca	Longitud total	Diámetro del orificio de perforación	Profundidad de perforación	Espesor mínimo del sustrato	Espesor máximo de la fijación	Profundidad de empotramiento estándar	Carga recomendada en hormigón agrietado C20/25	Carga recomendada en hormigón sin fisurar C20/25	Altura total	Anchura total
<i>Carta de referencia</i>	<i>TS</i>	<i>L</i>	<i>d0</i>	<i>h0</i>	<i>hmin</i>	<i>tfix,max</i>	<i>hnom</i>			<i>H</i>	<i>W</i>
<i>Unidad</i>		<i>mm</i>	<i>mm</i>	<i>mm</i>	<i>mm</i>	<i>mm</i>	<i>mm</i>	<i>N</i>	<i>N</i>	<i>mm</i>	<i>mm</i>
609831080	M8	80	8	55	100	15	55	1.980	3.570	13	13
609831082	M8	115	8	55	100	50	55	1.980	3.570	13	13
609831100	M10	95	10	69	120	15	69	4.290	5.710	17	17
609831101	M10	115	10	69	120	35	69	4.290	5.710	17	17
609831102	M10	130	10	69	120	50	69	4.290	5.710	17	17
609831120	M12	120	12	80	140	25	80	5.710	9.520	19	19
609831121	M12	135	12	80	140	40	80	5.710	9.520	19	19
609831160	M16	140	16	100	170	20	100	9.520	16.670	24	24