

Walraven Anclaje pasante WTB7

(L0345)

anclaje de expansión de alto rendimiento para hormigón no fisurado

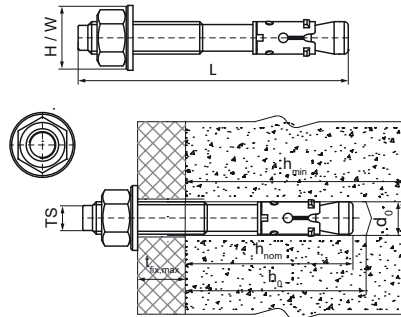

Características & ventajas

- gran capacidad de carga
- fijación previa y posterior
- dos profundidades de empotramiento proporcionan flexibilidad de instalación
- material: acero
- galvanizado
- Aprobación ETA Opción 7 para hormigón sin fisuras
- tipo de sustrato: hormigón no agrietado, piedra
- para cargas y más información, consulte la ficha técnica del producto y/o el informe ETA



Número de producto	Tamaño de la rosca	Longitud total	Diámetro del orificio de perforación	Profundidad de perforación	Espesor mínimo del sustrato	Espesor máximo de la fijación	Profundidad de empotramiento estándar	Carga recomendada en hormigón sin fisurar C20/25	Altura total	Anchura total
<i>Carta de referencia</i>	<i>TS</i>	<i>L</i>	<i>d0</i>	<i>h0</i>	<i>hmin</i>	<i>tfix,max</i>	<i>hnom</i>		<i>H</i>	<i>W</i>
<i>Unidad</i>		<i>mm</i>	<i>mm</i>	<i>mm</i>	<i>mm</i>	<i>mm</i>	<i>mm</i>	<i>N</i>	<i>mm</i>	<i>mm</i>
609837100	M10	95	10	59	100	25	59	4.760	19	19
609837102	M10	130	10	59	100	60	59	4.760	19	19
609837120	M12	100	12	80	136	5	80	9.920	21	21
609837122	M12	150	12	80	136	55	80	9.920	21	21