

## Walraven Anclaje para hormigón W-LX-H

(L0355)

tornillos para hormigón zincados de altas prestaciones para anclaje en hormigón agrietado y no agrietado

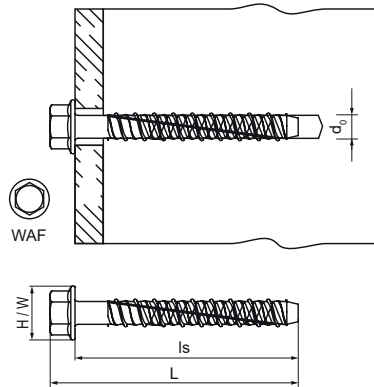

### Características & ventajas

- capacidad de carga muy elevada
- hasta 3 profundidades de anclaje proporcionan la máxima flexibilidad de instalación y diseño
- distancias reducidas entre bordes y anclajes
- La geometría exclusiva de la punta y la rosca evita el desconchamiento del hormigón
- material: acero
- galvanizado
- clase de resistencia al fuego R30-R120
- categorías de comportamiento sísmico C1 y C2 (Ø 8/10/14)
- cumple las normas VdS CEA 4001:2014-04 (05) y VdS CEA 4001:2018-01 (06) para aplicaciones con sistemas de rociadores en elementos de hormigón
- tipo de sustrato: hormigón fisurado, hormigón no fisurado, losas alveolares pretensadas prefabricadas
- para cargas y más información, consulte las fichas técnicas de los productos y/o los informes ETA



Número de producto	Longitud del tornillo	Tamaño del ancla	Anchura de los pisos	Diámetro del orificio de perforación	Altura total	Anchura total	Longitud total
Carta de referencia	$l_s$		WAF	$d_0$	H	W	L
Unidad	mm		mm	mm	mm	mm	mm
62430304	40	6	10	6	14	14	47
62430306	60	6	10	6	14	14	67
62430406	60	8	13	8	18	18	68
62430408	75	8	13	8	18	18	83
62430507	65	10	15	10	22	22	74
62430509	90	10	15	10	22	22	99
62430510	100	10	15	10	22	22	109
62430512	120	10	15	10	22	22	129
62430608	75	12	16	12	27	27	87