

Walraven Anclaje para hormigón W-LX-PX

(L0357)

tornillo zincado para hormigón con cabeza troncocónica de $\varnothing 17,0$ mm y arrastre torx T30

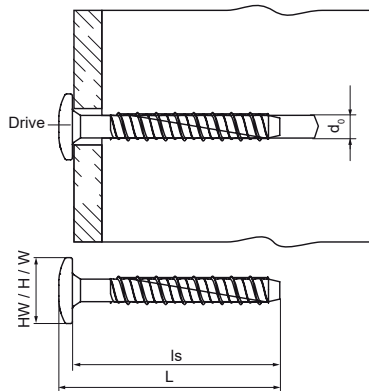

Características & ventajas

- capacidad de carga muy elevada
- homologado para su uso en losas alveolares pretensadas prefabricadas
- hasta 3 profundidades de anclaje proporcionan la máxima flexibilidad de instalación y diseño
- distancias reducidas entre bordes y anclajes
- extraíble
- La geometría exclusiva de la punta y la rosca evita el desconchamiento del hormigón
- material: acero
- galvanizado
- clase de resistencia al fuego R30-R120 para el diseño de anclajes expuestos al fuego
- cumple con certificado VdS CEA 4001:2014-04 (05) y VdS CEA 4001:2018-01 (06) para aplicaciones con sistemas sprinkler en elementos de hormigón.
- tipo de sustrato: hormigón fisurado, hormigón no fisurado, losas alveolares pretensadas prefabricadas
- para cargas y más información, consulte las fichas técnicas de los productos y/o los informes ETA



Número de producto	Longitud del tornillo	Tamaño del ancla	Tamaño del conductor clave	Diámetro del orificio de perforación	Anchura de la cabeza	Altura total	Anchura total	Longitud total
Carta de referencia	ls		Drive	d0	HW	H	W	L
Unidad	mm			mm	mm	mm	mm	mm
62432306	60	6	T30	6	17	17	17	64