

## Walraven Anclaje con núcleo hueco WHC

(L0381)

para losas alveolares de hormigón

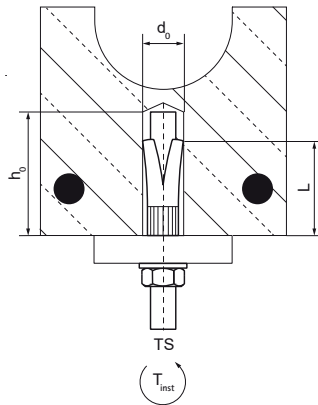

### Características & ventajas

- diseñado específicamente para su uso en losas alveolares prefabricadas de hormigón pretensado
- capacidad de carga muy elevada
- clase de resistencia al fuego R30-R120 para el diseño de anclajes expuestos al fuego
- con homologación VdS - número de certificado G 4070019



Número de producto	Tamaño de la rosca	Tipo de hilo	Altura total	Anchura total	Longitud total	Profundidad de perforación	Diámetro del orificio de perforación	Momento de torsión para la instalación
<i>Carta de referencia</i>	<i>TS</i>	<i>TT</i>	<i>H</i>	<i>W</i>	<i>L</i>	<i>h0</i>	<i>d0</i>	<i>Tinst.</i>
<i>Unidad</i>			<i>mm</i>	<i>mm</i>	<i>mm</i>	<i>mm</i>	<i>mm</i>	<i>Nm</i>
6096410	M10	Métrica	17	17	58	60	16	30
6096412	M12	Métrica	19	19	58	70	18	40