

## Walraven W-LX-H Vis à béton

(L0355)

vis à béton zinguées à performance ultime pour l'ancrage dans le béton fissuré et non fissuré

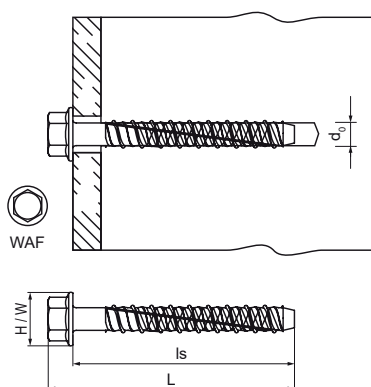

### Caractéristiques

- pour charges très lourdes
- jusqu'à 3 profondeurs d'ancrage pour une flexibilité maximale d'installation et de conception
- distance au mur et entre les chevilles réduite
- la géométrie unique de la pointe et du filetage empêche l'écaillage du béton
- matière : acier
- galvanisation électrolytique
- classe de résistance au feu R30-R120
- produit classé dans les catégories C1 et C2 (Ø 8/10/14)
- conforme à la norme VdS CEA 4001:2014-04 (05) et VdS CEA 4001:2018-01 (06) pour les applications avec des systèmes d'arrosage dans des éléments en béton
- type de substrat : béton fissuré, béton non fissuré, dalles préfabriquées à noyau creux précontraint
- pour les charges et pour plus d'informations, se référer aux fiches techniques des produits et/ou aux rapports d'ATE



| Numéro du produit | Longueur de la vis | Taille de l'ancrage | Largeur des semelles | Diamètre du trou de forage | Hauteur totale | Largeur totale | Longueur totale |
|-------------------|--------------------|---------------------|----------------------|----------------------------|----------------|----------------|-----------------|
| Code article      | $l_s$              |                     | WAF                  | $d_0$                      | H              | W              | L               |
| Unité             | mm                 |                     | mm                   | mm                         | mm             | mm             | mm              |
| 62430304          | 40                 | 6                   | 10                   | 6                          | 14             | 14             | 47              |
| 62430306          | 60                 | 6                   | 10                   | 6                          | 14             | 14             | 67              |
| 62430308          | 75                 | 6                   | 10                   | 6                          | 14             | 14             | 82              |
| 62430406          | 60                 | 8                   | 13                   | 8                          | 18             | 18             | 68              |
| 62430408          | 75                 | 8                   | 13                   | 8                          | 18             | 18             | 83              |
| 62430410          | 100                | 8                   | 13                   | 8                          | 18             | 18             | 108             |
| 62430412          | 120                | 8                   | 13                   | 8                          | 18             | 18             | 128             |
| 62430507          | 65                 | 10                  | 15                   | 10                         | 22             | 22             | 74              |
| 62430509          | 90                 | 10                  | 15                   | 10                         | 22             | 22             | 99              |
| 62430510          | 100                | 10                  | 15                   | 10                         | 22             | 22             | 109             |
| 62430608          | 75                 | 12                  | 16                   | 12                         | 27             | 27             | 87              |
| 62430610          | 100                | 12                  | 16                   | 12                         | 27             | 27             | 112             |
| 62430713          | 135                | 14                  | 19                   | 14                         | 32             | 32             | 148             |