

Walraven Connecteurs oméga strut inox

(M6013)

pour réaliser un montage en rail strut

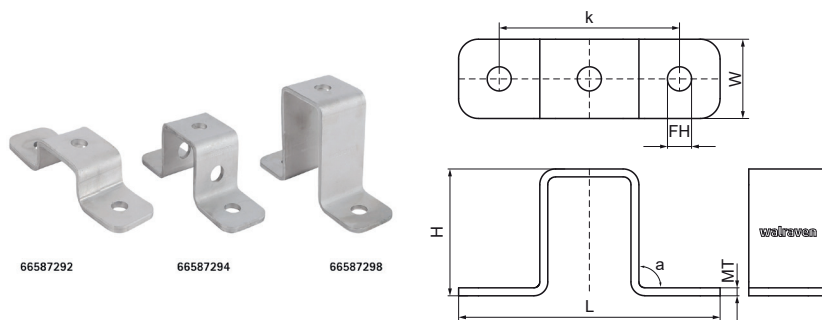

Caractéristiques

- pour réaliser des assemblages en X entre deux rails strut
- pour fixer le rail strut au mur ou au plafond
- perforation adaptée à la perforation du rail strut, permet l'utilisation de boulons traversants
- angles et bords arrondis pour plus de sécurité
- matière : acier inoxydable 1.4404 (A4) - EN 10088, AISI 316L

| Numéro du produit | Pour le type de rail | Angle | Hauteur totale | Largeur totale | Longueur totale | Epaisseur du matériau | Largeur | Trou de fixation | Distance de cœur à cœur | Moment du couple pour l'installation |
|-------------------|----------------------|----------|----------------|----------------|-----------------|-----------------------|---------|------------------|-------------------------|--------------------------------------|
| Code article | | α | H | W | L | MT | w | FH | k | T _{inst.} |
| Unité | | ° | mm | mm | mm | mm | mm | mm | mm | Nm |
| 66587292 | 41x21 | 90 | 24 | 40 | 141 | 4,00 | 40 | 12,2 | 100 | 30 |
| 66587294 | 41x41 | 90 | 44 | 40 | 141 | 4,00 | 40 | 12,2 | 100 | 30 |
| 66587298 | 41x41 | 90 | 84 | 40 | 141 | 4,00 | 40 | 12,2 | 100 | 30 |