

Walraven WCA1 Plafondanker

(L0380)

voordelig slaganker voor plafonds

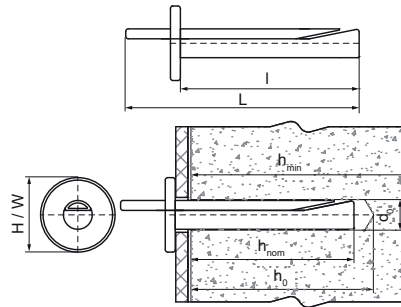

Voordelen & kenmerken

- Doorgaande bevestiging
- eenvoudige en snelle installatie procedure
- correcte ankerinstallatie kan worden geverifieerd door een eenvoudige visuele controle
- gemiddeld belastingvermogen
- ETA ETAG001 Deel 6 goedkeuring voor meervoudig gebruik voor niet-structurele toepassingen
- Brandwerendheidsklasse R30-R120 voor het ontwerp van verankeringen onder blootstelling aan brand
- Type ondergrond: gescheurd beton, ongescheurd beton
- Raadpleeg voor ladingen en meer informatie het productinformatieblad en/of het ETA-rapport
- Materiaal: staal
- elektrolytisch verzinkt

Productnummer	Lengte	Diameter boorgat	Min. diepte boorgat	Min. dikte ondergrond	Standaard inbeddiepte	Totale hoogte	Totale breedte	Totale lengte
Referentie letter	l	d_0	$h_0 \text{ min}$	h_{min}	h_{nom}	H	W	L
Eenheid	mm	mm	mm	mm	mm	mm	mm	mm
60963604	36	6	40	100	≥ 32	15	15	48