

## Walraven Maxx Adapter do mocowania obejm

(H20524)

do łączenia obejm z profilami Maxx

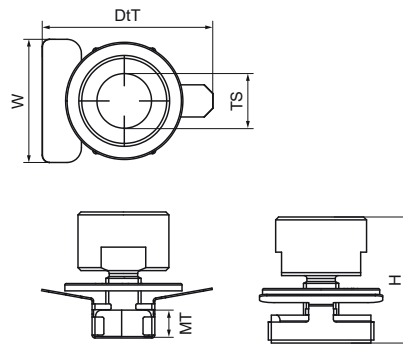

### Zalety & właściwości

- opatentowana nakrętka ślizgowa wstępnie zmontowana z dużą podkładką i adapterem gwintu do łączenia obejm M16 lub 1/2" z profilami Maxx
- zalecana do stosowania w połączeniu z obejmami HD1501 (M16, 1/2")
- materiał: nakrętka ślizgowa wykonana ze stali 1.0332; adapter wykonany ze stali 1.0718; blaszka wykonana ze stali nierdzewnej 1.4301
- nakrętka ślizgowa: cynkowana ogniowo; podkładka i adapter są częścią systemu Walraven BIS UltraProtect® 1000

Numer produktu	Dla rodzaju szyny	Rozmiar gwintu	Grubość materiału	Moment obrotowy dla instalacji	Maksymalne dopuszczalne obciążenie Fax	Maksymalne dopuszczalne obciążenie Faz	Całkowita wysokość	Całkowita szerokość	Całkowita głębokość
<i>Nr produktu</i>		<i>TS</i>	<i>MT</i>	<i>Tinst.</i>	<i>Fa,x</i>	<i>Fa,z</i>	<i>H</i>	<i>W</i>	<i>DtT</i>
<i>Jednostka</i>			<i>mm</i>	<i>Nm</i>	<i>N</i>	<i>N</i>	<i>mm</i>	<i>mm</i>	<i>mm</i>
651867116	80x80, 100x100, 100x120, 100x150	M16	9,00	40	2 100	11 400	43	42	58
651867121	80x80, 100x100, 100x120, 100x150	G1/2"	9,00	40	2 100	11 400	43	40	58