

## Walraven RapidStrut® Nakrętka ślizgowa G2 BUP

(H2404)

do szybkiego łączenia obejm i prętów gwintowanych

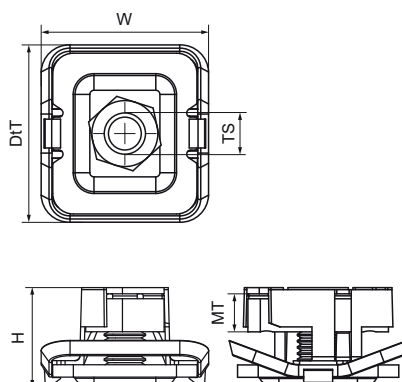
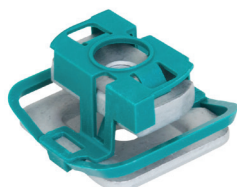

### Zalety & właściwości

- kompletna nakrętka ślizgowa z podkładką i sprężyną BIS RapidStrut®
- zestaw wstępnie zmontowany, dający możliwość wielokrotnej regulacji położenia punktu mocowania w szynie
- materiał: części metalowe wykonane ze stali 1.0332; sprężyny wykonane z POM (polioxyetylen) w kolorze zielonym
- produkt jest elementem systemu Walraven BIS UltraProtect® 1000
- odpowiednie także do zastosowań na zewnątrz budynków
- odporność min. 1000 godzin w teście mgły solnej (max 5% czerwonej rdzy) zgodnie z ISO 9227
- Testowane wartości w połączeniu z szyną Walraven RapidStrut® 41x41x2,5mm, więcej szczegółów można znaleźć w karcie technicznej.
- M10 i M12 są testowane pod kątem bezpieczeństwa pożarowego zgodnie z normą EN 1366-1.



Numer produktu	Dla rodzaju szyny	Rozmiar gwintu	Grubość materiału	Moment obrotowy dla instalacji	Maksymalne dopuszczalne obciążenie Fax	Maksymalne dopuszczalne obciążenie Faz	Całkowita wysokość	Całkowita szerokość	Całkowita głębokość
Nr produktu		TS	MT	Tinst.	Fa,x	Fa,z	H	W	DtT
Jednostka			mm	Nm	N	N	mm	mm	mm
665185108	41x21, 41x41, 41x51, 41x62, 41x82	M8	6,00	11	1 100	3 120	24,29	43,22	40,8
665185110	41x21, 41x41, 41x51, 41x62, 41x82	M10	8,00	15	1 250	5 000	24,29	43,22	40,8
665185112	41x21, 41x41, 41x51, 41x62, 41x82	M12	9,00	22	2 440	5 000	24,29	43,22	40,8
665185106	41x21, 41x41, 41x51, 41x62, 41x82	M6	5,00	7	950	2 660	24,29	43,22	40,8