

Walraven RapidStrut® Łącznik T G2 BUP

(H28109)

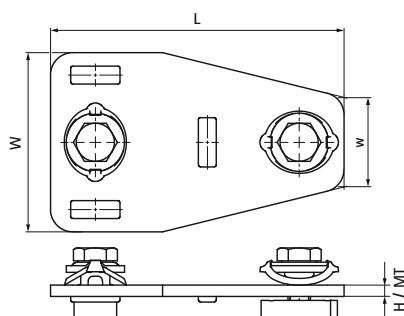

Zalety & właściwości

- łączniki wstępnie zmontowane, posiadają nakrętki ślizgowe BIS RapidStrut® do szybkiego montażu
- do łączenia szyn Walraven RapidStrut® Rail
- zestaw wstępnie zmontowany, dający możliwość wielokrotnej regulacji położenia punktu mocowania w szynie
- zastosowana technologia "Direct Twist" zapewnia szybki i łatwy montaż
- posiadają widoczny znacznik umożliwiający określenie pozycji nakrętki ślizgowej w szynie
- przystosowane do szybkiego montażu z użyciem elektronarzędzia
- materiał: części metalowe wykonane ze stali 1.0332; sprężyny wykonane z POM (polioxymetylen) w kolorze zielonym
- produkt jest częścią systemu Walraven UltraProtect® 1000
- odpowiednie także do zastosowań na zewnątrz budynków
- odporność min. 1000 godzin w teście mgły solnej (max 5% czerwonej rdzy) zgodnie z ISO 9227

Numer produktu	Dla rodzaju szyny	Całkowita wysokość	Całkowita szerokość	Całkowita długość	Grubość materiału	Szerokość	Moment obrotowy dla instalacji	Maksymalne dopuszczalne obciążenie Faz	Maksymalne dopuszczalne obciążenie Fax
Nr produktu		H	W	L	MT	w	T _{inst.}	F _{a,z}	F _{a,x}
Jednostka		mm	mm	mm	mm	mm	Nm	N	N
665885213	41x21, 41x41, 41x51, 41x62, 41x82	31,4	80	131	5,00	40	40	4 000	2 270