

Walraven Maxx Sady skrutiek (ZTD)

(H20528)

na upevnenie k Maxx lištám

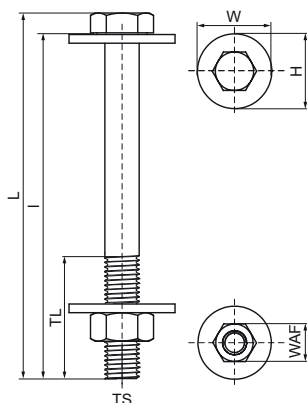

Vlastnosti & výhody

- pre upevnenie profilu v perforácii
- pri uťahovaní priamo na profily Maxx sa dôrazne odporúča použiť Maxx U-Podložky
- hexagon head bolt set with 2 washers and hexagon nut for Maxx profile connections
- veľkosť skrutky ideálne pasuje do perforácie Maxx lištových profilov
- max. uťahovací moment je 80 Nm
- materiál: oceľ, pevnostná trieda 8.8
- povrchová úprava: pozinkováno mikrolamelárným zinkom
- pozostáva z: 1 skrutka DIN931, 1 šesťhranná matica DIN934, 2 podložky 37x3mm (M12) alebo 50x3mm (M16)

Číslo produktu	Pre typ kofajnice	Model	Celková výška	Celková šírka	Celková dĺžka	Dĺžka závit	Veľkosť závit	Dĺžka	Šírka naprieč plochami
<i>Písmenové označenie</i>			<i>H</i>	<i>W</i>	<i>L</i>	<i>TL</i>	<i>TS</i>	<i>I</i>	<i>WAF</i>
<i>Jednotka</i>			<i>mm</i>	<i>mm</i>	<i>mm</i>	<i>mm</i>		<i>mm</i>	<i>mm</i>
614581213	100x100	Súprava skrutiek Maxx 100	37	37	147,5	36	M12	140	19
614581216	100x120	Súprava skrutiek Maxx 120	37	37	167,5	36	M12	160	19
614581614	100x100	Súprava skrutiek Maxx 100	50	50	150	44	M16	140	24
614581212	80x80	Súprava skrutiek Maxx 80	37	37	127,5	30	M12	120	19
614581612	80x80	Súprava skrutiek Maxx 80	50	50	130	38	M16	120	24