

Walraven RapidStrut® Lištové spojky 90° G2 (BUP1000)

(H2804)

na vytváranie konštrukcií zo Strut

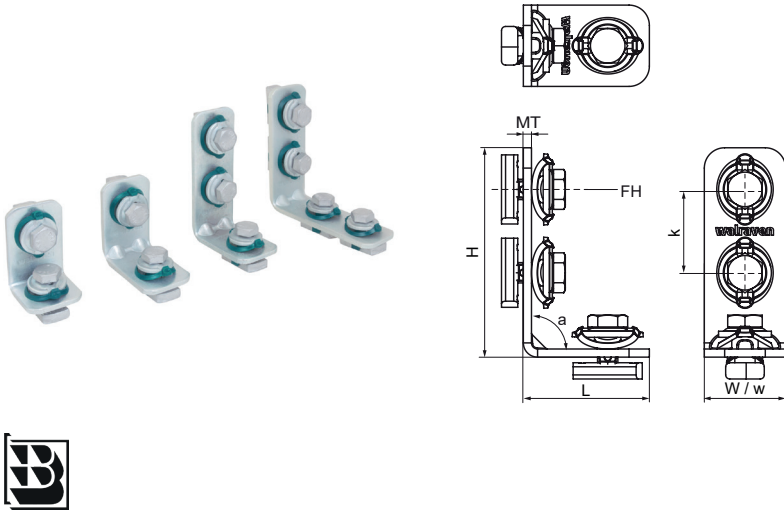

Vlastnosti & výhody

- spojka s predmontovanou BIS RapidStrut® Klznou maticou či maticami
- na výrobu s koľajnicou Walraven RapidStrut® Rail
- pripravené na použitie, rýchle a jednoduché upevnenie, drží na danom mieste pred finálnym dotiahnutím
- Direct Twist' technológia na rýchlu a bezpečnú inštaláciu
- vizuálny sprievodca na kontrolu pozície klznej matice
- materiál: kovové časti z ocele 1.0332; pružiny z POM (polyoxymetylén), zelená
- výrobek č. 5659 X XXX
- vhodné pre vnútorné i vonkajšie inštalácie
- testované podľa ISO 9227, test v soľnej hmle min. 1 000 hodín (max. 5% korózie)



Číslo produktu	Pre typ koľajnice	Uhol	Celková výška	Celková šírka	Celková dĺžka	Hrúbka materiálu	Šírka	Upevňovací otvor	Vzdialenosť od srdca k srdcu	Moment krútiaceho momentu pri inštalácii	Maximálne povolené zaťaženie Faz	Maximálne povolené zaťaženie Fax
Písmenové označenie		a	H	W	L	MT	w	FH	k	T _{inst.}	F _{a,z}	F _{a,x}
Jednotka		°	mm	mm	mm	mm	mm	mm	mm	Nm	N	N
665885102	41x21, 41x41, 41x51, 41x62, 41x82	90	72,75	40	52,75	4,00	40	13,8	41	40	4 000	2 270
665885202	41x21, 41x41, 41x51, 41x62, 41x82	90	72,75	40	72,75	4,00	40	13,8	41	40	4 000	2 270
665885203	41x21, 41x41, 41x51, 41x62, 41x82	90	113,75	40	72,75	4,00	40	13,8	41	40	4 000	2 270
665885205	41x21, 41x41, 41x51, 41x62, 41x82	90	113,75	40	113,75	4,00	40	13,8	41	40	4 500	4 700