

Walraven WHA1H Анкери розпiрнi для великих навантажень

(L0354)

високоєфективнi анкери для бетону

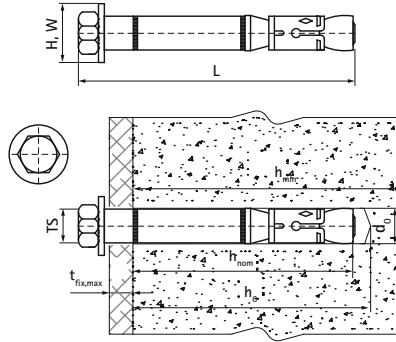

Особливостi та переваги

- дуже висока несуча здатнiсть
- ETA Опцiя 1 схвалено для розтягнутого та стиснутого бетону (з трiщинами i без)
- клас вогнестiйкостi R30-R120
- категорiї сейсмостiйкостi C1 i C2
- основа: розтягнутий бетон (з трiщинами), стиснутий бетон (без трiщин)
- iнформацiю про навантаження та додатковi вiдомостi див. у технiчному паспортi виробу та/ або звiтi ETA
- матерiал: сталь
- оцинковка: електролiтична



Product Number	Розмiр рiзьби	Загальна довжина	Дiаметр отвору	Глибина отвору для свердлiння	Мiнiмальна товщина основи	Максимальна товщина крiплення	Стандартна глибина закладення	ETA Сейсмiчний рейтинг	Рекомендоване навантаження на трiщину в бетонi C20/25	Рекомендоване навантаження на бетон без трiщин C20/25	Загальна висота	Загальна ширина
Арт. №	TS	L	d0	h0	hmin	tfix,max	hnom		N	N	H	W
Одиниця вимiру		mm	mm	mm	mm	mm	mm				mm	mm
609832150	M10	110	15	95	140	15	85	C1 & C2	7 620	14 290	15	15
609832151	M10	136	15	95	140	45	85	C1 & C2	7 620	14 290	15	15
609832180	M12	117	18	105	160	10	95	C1 & C2	12 260	17 200	18	18