

Walraven RapidStrut® spojka HD 90°

Technický list

Všetky testy s lištami typu L (hrúbka 1,5 mm) sú vykonané podľa smernice RAL-GZ 655.

Všetky testy boli vykonané s použitím Walraven posuvných matic M12 (č. dielu 65188012), Walraven skrutiek M12 × 30 mm (č. dielu 61481230) a Walraven podložiek 24 × 2,5 mm (č. dielu 65381312).

Spojovací materiál bol utiahnutý montážnym momentom (T) 30 Nm (pri testovaní s lištami typu L) alebo 60 Nm (pri testovaní s lištami typu H).

Walraven RapidStrut® spojka HD 90° (BUP1000)

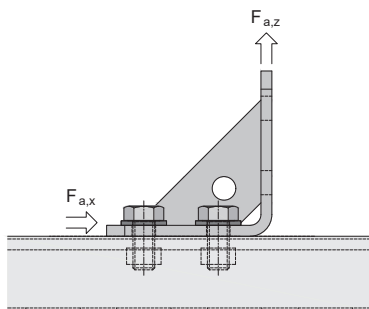

#66588291

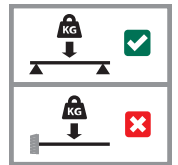

| Pre lištu | T (Nm) | F _{a,x} (N) | F _{a,z} (N) |
|------------|-----------|-------------------------|-------------------------|
| L (1,5 mm) | 30 | 3.000 | 4.000 |
| H (2,5 mm) | 60 | 7.000 | 8.000 |

Zistite, ako vám môžeme pomôcť

Chcete sa dozvedieť viac o riešeniach uvedených v tomto technickom liste?

Potrebujete pomôcť nájsť čo najlepšie riešenie pre Váš projekt?

Kontaktujte nás ešte dnes!

Česká republika

Slovenská republika

Walraven s.r.o.

Bezděčín 88

293 01 Mladá Boleslav (CZ)

Tel. +420 326 724 009

Fax +420 326 737 391

predaj.sk@walraven.com

Walraven Group

Mijdrecht (NL) · Tienen (BE) · Bayreuth (DE) · Banbury (GB) · Malmö (SE) · Grenoble (FR) · Barcelona (ES)

Milan (IT) · Kraków (PL) · Mladá Boleslav (CZ) · Kyiv (UA) · Danville (US) · Dubai (AE) · Budapest (HU) · Mumbai (IN)

Singapore (SG) · Burlington (CA)

Technický list Walraven RapidStrut® spojka HD 90° (SK) – TR190704 ; TR180702 ; – 11/2025 – PDF – Akékoľvek zmeny vyhradené
* Technické údaje nie sú záväzné a neovplyvňujú zarúbené vlastnosti výrobkov. Podliehajú zmenám. Preštudujte si prosím naše všeobecné
obchodné podmienky. Ďalšie informácie sú k dispozícii na vyžiadanie. Výber výrobkov vhodných pre predpísaný účel a zabezpečenie
neprekročenia technických údajov je na zodpovednosť projektanta. Vždy si treba prečítať návod na inštaláciu a postupovať podľa neho.